

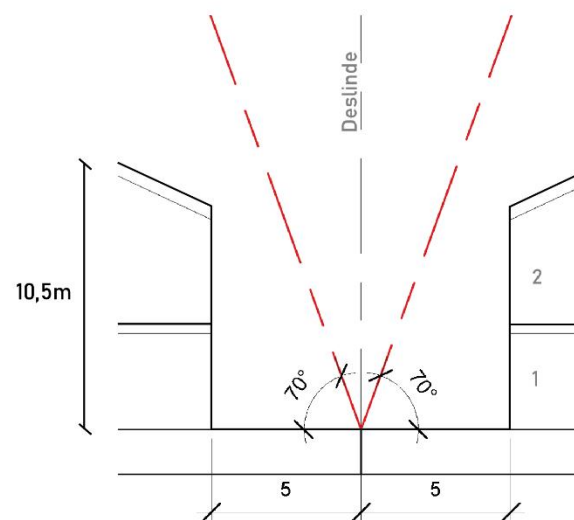

ZONA HABITACIONAL EXCLUSIVA 2 PISOS DENSIDAD MEDIA 1

CONDICIONES DE SUBDIVISIÓN Y/O EDIFICACIÓN

Densidad Bruta Máxima (hab/ha)	40
Superficie Predial Mínima (m ²)	900
Sistemas de Agrupamiento	Aislado
Altura máxima de edificación (pisos)	2
Altura máxima de edificación (m)	10,5
Coefficiente de ocupación de suelo	0,35
Coefficiente de constructibilidad	0,4
Antejardín (m)	5
Rasantes (m)	OGUC
Distanciamiento (m)	5

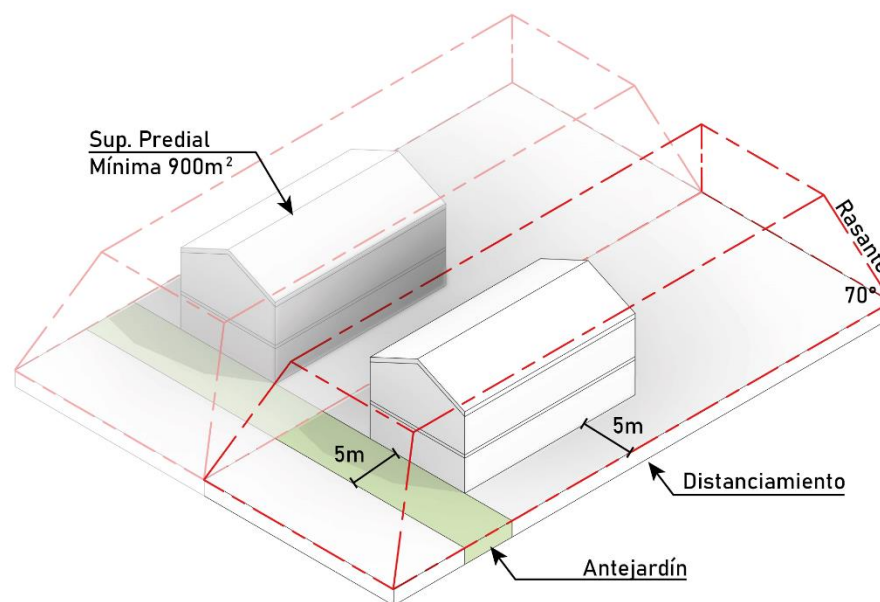



ZONA HABITACIONAL EXCLUSIVA 2 PISOS DENSIDAD MEDIA 1

USO	CLASE	
Residencial	Vivienda	Permitido
	Hospedaje	Permitido
	Hogares de Acogida	Permitido
Equipamiento	Científico	Prohibido
	Comercio	Prohibido
	Culto y Cultura	Prohibido
	Deporte	Parcial
	Educación	Parcial
	Esparcimiento	Prohibido
	Salud	Prohibido
	Seguridad	Prohibido
	Servicios	Prohibido
	Social	Parcial
	Actividades Productivas	Inofensivas
Molestas		Prohibido
Insalubres o Contaminantes		Prohibido
Peligrosas		Prohibido
Infraestructura	Transporte	Prohibido
	Sanitaria	Prohibido
	Energética	Prohibido
Espacio Público	BNUP	Permitido
Áreas verdes	Públicas o Privadas	Permitido

SIMBOLOGÍA

- Permitido
- Prohibido
- Parcial

EQUIPAMIENTO	DESTINOS	
Deportivo	Estadios y autódromos	Prohibido
	Centros y clubes deportivos, gimnasios y multicanchas de escala barrial	Permitido
	Piscinas	Prohibido
	Saunas y baños turcos	Prohibido
Educativo	Recintos destinados al deporte o actividad física en general	Prohibido
	Establecimientos de enseñanza superior y técnica	Prohibido
	Establecimientos de enseñanza media, básica, básica especial	Prohibido
	Establecimientos de enseñanza prebásica	Permitido
Social	Centros de capacitación	Prohibido
	Centro de orientación o rehabilitación conductual	Prohibido
	Sedes de juntas de vecinos	Permitido
	Centros de madres, clubes sociales y locales comunitarios	Prohibido